

AXISS

アクシス株式会社 | AXISS corporation
〒150-0001 東京都渋谷区神宮前 2-34-27 | 2-34-27Jingumae, Shibuya-ku, Tokyo 150-0001 Japan
Tel 03-5410-0071 Fax 03-5410-0622 | Telephone 03-5410-0071 Fax 03-5410-0622

各位



新製品のご案内

2 way Point Source Speaker, with BassTrax Tractrix Diffuser

ファイン・オーディオ “F500S”

拝啓 時下益々ご清栄のこととお慶び申し上げます。

平素は格別のお引立てを賜りまことにありがとうございます。

さてこの度、弊社ではファイン・オーディオ社の新製品“F500S”の取り扱いを開始させていただく運びとなりましたのでここにご案内いたします。

この“F500S”は、ファイン・オーディオのデビュー作として 2017 年にリリースされ、世界的大ヒットを遂げた“F500”の後継機となるモデルです。

ファイン・オーディオが誇る三大テクノロジーの随所へのさらなる改良とドライバーのリファインなどによって、音の鮮度と流麗さが一層向上。壮大なスケール感で、圧倒的なサウンドステージを再現します。

つきましては、別紙にてその概要をご案内いたしますので、何卒宜しくお願い申し上げます。 敬具

2025 年 2 月吉日

アクシス株式会社

- 記 -

MODEL	仕様	外装フィニッシュ	税別希望小売価格
F500S	2 way, 150mm IsoFlare Point Source Drive with BassTrax Tractrix Diffuser	ナチュラルウォールナット(突板)	¥178,000(ペア)
		ブラックオーク(突板)	
		ピアノグロス・ブラック(ペイント)	

NEW 2025 年 3 月発売予定



FYNE
AUDIO

F500S



FYNE AUDIO

FYNE AUDIO F500S

ファイン・オーディオが誇る3大テクノロジーのすべてを凝縮したF500シリーズに新星、「F500S」の登場です。

ハイエンドスピーカー設計の第一人者として、老舗スピーカーメーカーの製品開発に深く関わってきた辣腕テクニカルディレクター、Dr.ポール・ミルズ。その彼と志を同じくする仲間たちが2017年にスコットランドで立ち上げたのが、新たなスピーカーブランド「ファイン・オーディオ」です。

そのデビュー作「F500」は、ブックシェルフサイズのコンパクトな筐体ながら、あふれ出るリッチなサウンドで世界を驚かせ、大ヒットを記録しました。それから約8年一。

「F500」は、ファイン・オーディオが誇る三大テクノロジーのさらなる改良と、ドライバーのリファインを経て「F500S」に進化。再び、その真価を世に問います。



■ リファインされた ISOFLARE™ ドライバー

ISOFLARE (アイソフレア)は、同軸型スピーカーの利点である優れた位相特性を生かしながら、従来の常識を超えるワイドな指向特性を実現した、ファイン・オーディオの誇るポイントソース・ドライバーシステムです。

コンプレッション・トゥイーターのホーン開口曲面とウーファー・コーンの曲面を複合解析し、高域エネルギーが広角で拡散する絶妙なカーブを導き出すことによって、一般的に高域の鋭い指向性が起きやすい同軸構成の欠点を根底から解消します。

ユニット構成は、1インチ・コンプレッション・トゥイーターと6インチLFドライバーの2ウェイ。

● TWEETER

F500Sの1インチ・コンプレッション・トゥイーターには、大幅な改良が施され、さらなる音質向上を実現しました。

・新ウェーブガイドデザイン

ホーン開口部に、流体力学の最先端解析技術「COMSOL」を駆使したコンピューター解析によって設計されたアシンメトリック・リップを配置。長いリップと短いリップを交互に配した構造によって、高域の拡散特性がさらに広角化すると同時に、よりスムーズな周波数レスポンスを実現します。

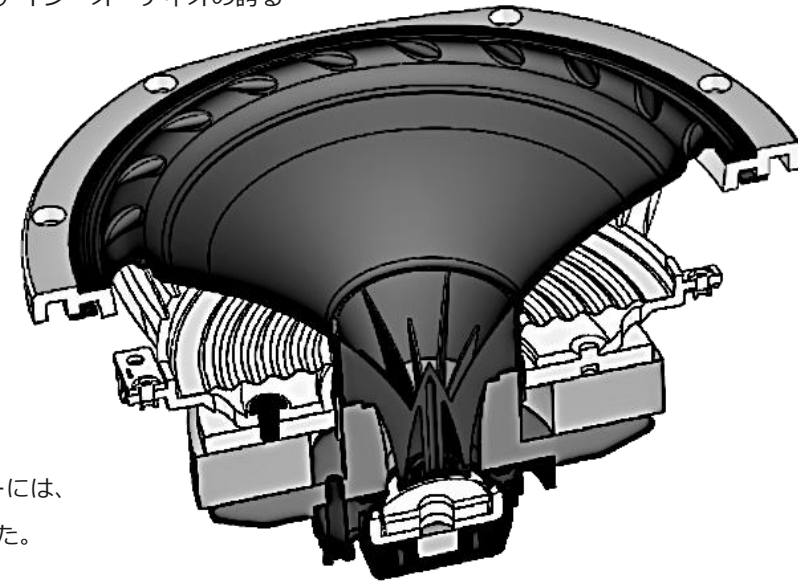

・マグネシウム・ダイヤフラム

コンプレッション・トゥイーターのダイヤフラムには、上位シリーズと同じプレミアムマグネシウム製のドーム型を採用。高域固有共振を可聴帯域外の 30kHz 以上に、そして低域共振をクロスオーバー周波数の遙か下方に追いやり、中低域とのつながりが極めて自然な、滑らかに伸びきった極めてナチュラルな高域特性を実現しています。

● LF DRIVER

6 インチの LF ドライバーは、マルチファイバーペーパー・コーンによるダイヤフラムに、特殊な溝加工を施した **FYNEFLUTE**（ファインフルート）エッジを組み合わせたファイン・オーディオ独自の構成とし、エッジに起因する固有共振を効果的に抑制。高剛性アルミニウムダイキャスト製のシャーシーフレームの採用ともあいまって、不要な振動を排除したクリアで精緻なトランジェントを実現しています。

■ プレゼンスコントロールを新装備

クロスオーバー回路に新装備されたプレゼンスコントロールは、全帯域に対する中音域(2.5kHz~5kHz)のレベルバランスを制御し、音の張り出し感を微妙に調節する機能です。設定値は[標準][+][-]の3段階。

アンプの音質や部屋の響きの違いなどによって、

リアパネルのスナップスイッチで適宜設定変更を行うことが可能です。



バイワイヤー端子とプレゼンスコントローラー



ISOFLARE ドライバー

■ 新設計の BASSTRAX™

キャビネット下側四隅の開口部は、BassTrax(ベース・トラックス)の低域放射エリアです。BassTrax は、ファイン・オーディオの特許技術。下向きに取り付けられたバスレフポートの真下に、Tractrix プロファイルと呼ばれる垂円錐状のディフューザーを取り付け、ポートから発した超低音を水平 360°に放射する革新的な方式です。

F500S では、このディフューザーを分厚い台座にマウントし開口部はキャビネットと一体化させることで、安定性を高め、その威力をさらに強力なものとしています。



ベーストラックス・ディフューザー

■ キャビネット

キャビネットは、ドライバーのマグネット後部の支えも兼ねたクロスブレースを内蔵する高剛性 MDF 構成。堅牢なコンストラクションで箱鳴りを抑え、クリーンで重厚な響きを実現しています。

外装フィニッシュは、突板仕上げによるナチュラル・ウォールナット、ブラックオーク、そして美しい光沢塗装のピアノグロス・ブラックの三種類をご用意しています。



EXPERIENCE FYNE DETAIL

F500S



ブラックオーク(BO)



ナチュラル・ウォールナット(WN)



ピアノグロス・ブラック(PGB)



ナチュラル・ウォールナット w/グリル



リア

SPECIFICATIONS

モデル	F500S
形式	2 way ブックシェルフ, ダウンファイアーリング・ポート w/BassTrax™Tractrix ディフューザー
推奨アンプ出力 (W RMS)	30- 100W
許容入力 (W RMS)	50W
感度 (2.83 Volt @ 1m)	89dB
インピーダンス(Nominal)	8 Ohm
周波数特性 (-6dB typical in room)	45Hz- 34kHz
ユニット構成	150mm IsoFlare™ポイントソース・ドライバー (マルチファイバー・コーン w/FyneFlute™サラウンド・ベース/ミッド 25mm マグネシウムドーム・コンプレッション・トウィーター, ネオジウムマグネット磁気回路)
クロスオーバー周波数	1.7kHz
クロスオーバースロープ	2nd order low pass, 1st order high pass
プレゼンスコントロール	3段階切替(標準/+3dB/-3dB)
ターミナル	Bi-wired 対応バインディングポスト
グリル	マグネット着脱式
外形寸法 (HxWxD)	325H x 204W x 317D(mm)
質量(1本当たり)	9.0kg
外装フィニッシュ(3種類)	ナチュラル・ウォールナット(突板) / ブラックオーク(突板) / ピアノグロス・ブラック(ペイント)